

Langsdoorsnede

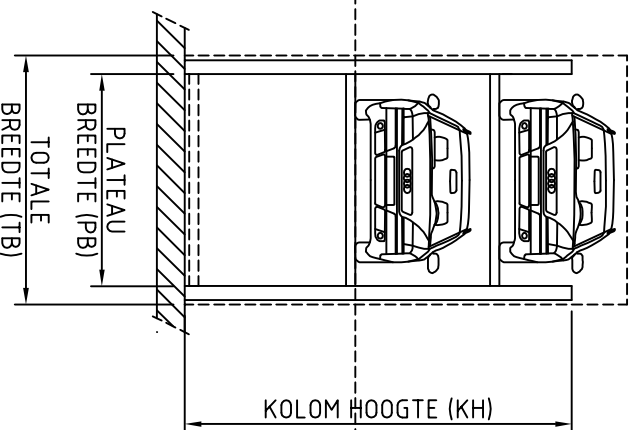

Dwarsdoorsnede CP2402

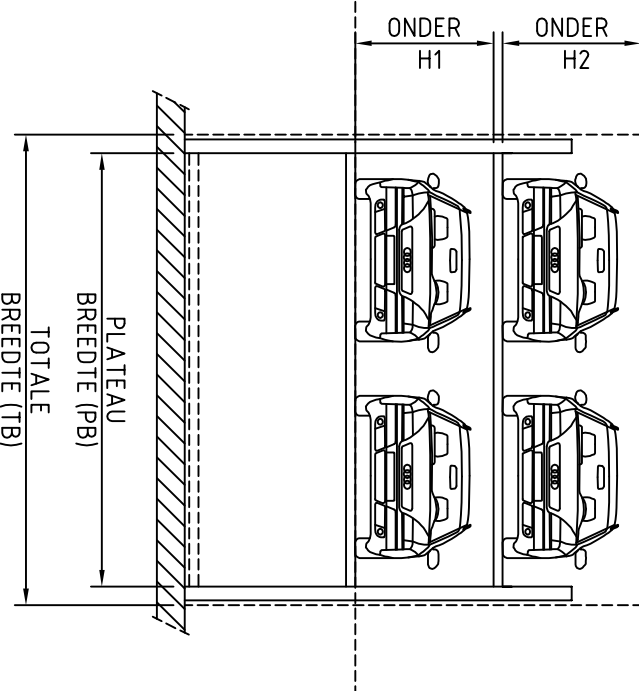

Dwarsdoorsnede CP2404

HOOGTE'S (mm)	PV	PA	VH	KH	H1	H2
1700*	1650*	2900*	3900*	1500*	1500*	
1850	1800	3050	4200	1650	1500	
1850	1800	3200	4200	1650	1650	
2000	1950	3200	4500	1800	1500	
2000	1950	3500	4500	1800	1800	

BREEDTE'S (mm)	CP2402	CP2404
PB	2300*	2400
TB	2600*	2700
	2500	2800
	4600*	4800
	5000	5100
	5300	

TECHNISCHE GEGEVENS
Voertuigmassa:
Voertuiglengte:

max 2000 kg
max 5000 mm

OPMERKINGEN
Maximale autohoogte is afhankelijk van de putdiepte en vrije hoogte

AGGREGAAT
Voor dit parkeersysteem dient een hydraulisch aggregaat tussen de systemen geplaatst te worden afmeting ca: 350x200x1200 (LxBxH)



Postbus 374  
3233 ZH Oostvoorne  
Nederland

Tel : (+31)(0)181-487008  
Fax: (+31)(0)181-487030  
Info: www.autopark.nl

**CP2400 Serie**  
versie maart 2008

Autopark behoudt zich het recht voor maat & constructie wijzigingen door de voeren zonder dit vooraf kenbaar te maken. alle afmetingen zullen tenmiste de vermelde waarde hebben; afwijkingen volgens DIN-18330, DIN-18331 & DIN-18202

